

# PROGETTO

## CABINA PREFABBRICATA REALIZZATA IN CAV-BOX ENEL MOD 450

### L'AZIENDA

La società ha sede legale a Solofra (AV) e può essere considerata una delle più dinamiche realtà imprenditoriali della provincia di Avellino, ed opera nel settore della progettazione e realizzazione di impianti elettrici, pubblici, privati ed industriali di media e bassa tensione, produzione e installazione di cabine elettriche Mt/Bt, cabine elettriche prefabbricate omologate ENEL in C.A.V. (cemento armato vibrato), cabine elettriche prefabbricate a pannelli, cabine decomposizione Gas e cabine elettriche metalliche (container metallici) complete di apparecchiature e prodotti per il settore agrozootecnico (silos orizzontali e verticali, muri di contenimento, porcilaie, cuccette, vasche per lo stoccaggio liquami). Il nostro principale obiettivo è soddisfare ogni singola esigenza di ogni singolo Cliente. Per questo motivo abbiamo creato una struttura organizzativa di grande esperienza che, per poter garantire soluzioni personalizzate e innovative nel rispetto delle normative vigenti e dell'ambiente, è in continuo aggiornamento professionale per soddisfare le esigenze dei mercati nazionali e internazionali.

La B Group Italia Srl, implementa, attua e mantiene un Sistema Qualità aziendale efficace ed efficiente secondo lo standard della norma UNI EN ISO 9001:2008

### CONTATTI



#### Sede Amministrativa

Via Lavinaio, n°2 - 83029 - Solofra (AV)

#### Contatti

telefono: 0825 535349

fax: 0825 535349

e-mail: [info@bgroupitalia.it](mailto:info@bgroupitalia.it)

mail PEC: [bgroupsrl@pec.it](mailto:bgroupsrl@pec.it)

sito web : [www.bgroupitalia.it](http://www.bgroupitalia.it)

### DATI

COMMITTENTE		
PROGETTISTA ARCHITETTONICO	PROGETTISTA STRUTTURALE	
TIMBRO E FIRMA PER ACCETTAZIONE		
DATA	COMMESSA	TAVOLE
LUOGO DI SCARICO		SCALA
ELABORATI GRAFICI		
REV.01		
REV.02		
REV.03		

# PROGETTO

## CABINA PREFABBRICATA REALIZZATA IN CAV-BOX ENEL MOD 450

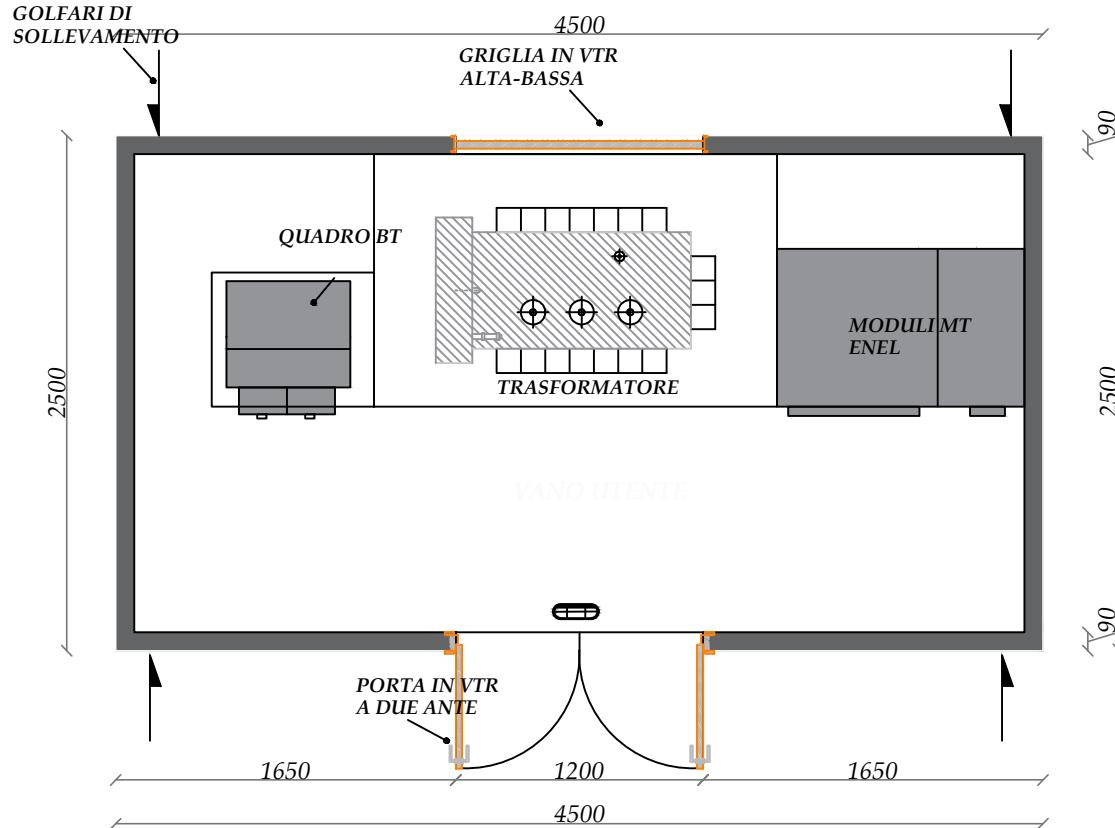





PIANTA

### DESCRIZIONE CABINA

Il box sarà realizzato in calcestruzzo armato vibrato a struttura monoblocco, tale da garantire pareti interne lisce senza nervature e una superficie interna costante lungo tutte le sezioni orizzontali. Il calcestruzzo utilizzato per la realizzazione degli elementi costituenti il box, sarà di tipo additivato con idonei fluidificanti-impermeabilizzanti al fine di ottenere un' adeguata protezione contro le infiltrazioni d'acqua per capillarità. Il box assicurerà verso l'esterno, un grado di protezione IP 33 Norme CEI EN 60529. A tale scopo le porte e le finestre utilizzate saranno del tipo omologato e-distribuzione. La B GROUP ITALIA provvederà ad indicare, su di una targa fissata all'interno, lo schema di sollevamento della cabina.

### SIMBOLOGIA MATERIALI

-  CEMENTO ARMATO
-  TERRENO
-  MAGRONE
-  COLORE PARETE: BEIGE-MARRONE
-  GRIGIO SETA

### OGGETTI DI FORNITURA

- Copertura cunicolo moduli MT ENEL
- Quadro BT
- n° 1 Porte omologate DS 918 / DS 919
- n° 1 lampade di illuminazione DY3021
- Connettore interno esterno per rete di terra
- n° 2 Griglie di areazione omologate e-distribuzione
- Targa di identificazione
- Targa con indicato Schema di sollevamento
- Manto impermeabilizzante
- Flange a frattura prestabilita
- basamento
- rete interna

**B** GROUP ITALIA

Sede Legale: Via Lavinaio, 2 - 83029 - Solofra (AV)  
Tel +39 0825 535349 Fax +39 0825 535349  
info@bgroupitalia.it www.bgroupitalia.it

ELABORATI GRAFICI

PIANTA LAYOUT

RIF.OFFERTA

DATA

CLIENTE

Timbro e firma per accettazione

NOTE:

**PROGETTO**  
**CABINA PREFABBRICATA REALIZZATA IN CAV-BOX ENEL MOD 450**

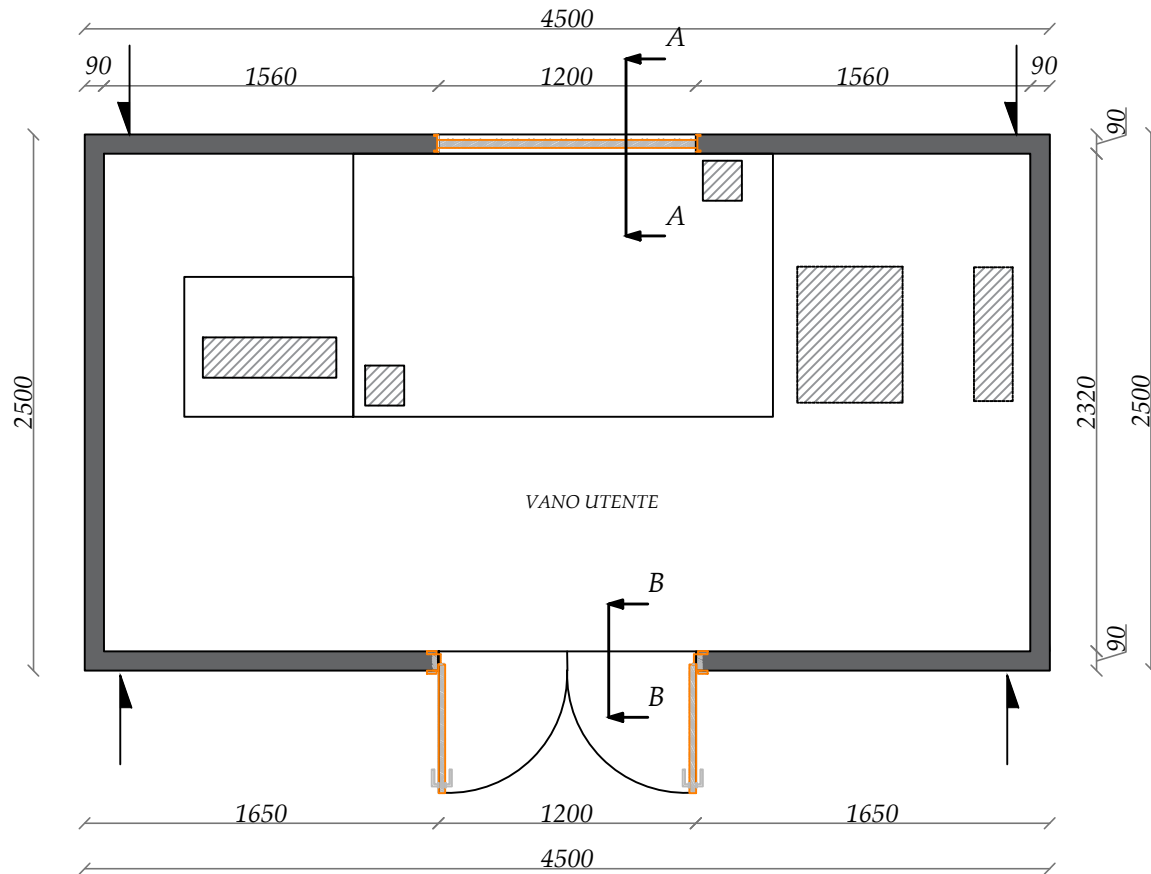

 Sede Legale: Via Lavinaio, 2 - 83029 - Solofra (AV) Tel +39 0825 535349 Fax +39 0825 535349 info@bgroupitalia.it www.bgroupitalia.it	ELABORATI GRAFICI <b>FOROMETRIA</b>	RIF.OFFERTA DATA	CLIENTE Timbro e firma per accettazione	NOTE: _____ _____ _____ _____ _____







# PROGETTO

## CABINA PREFABBRICATA REALIZZATA IN CAV-BOX ENEL MOD 450

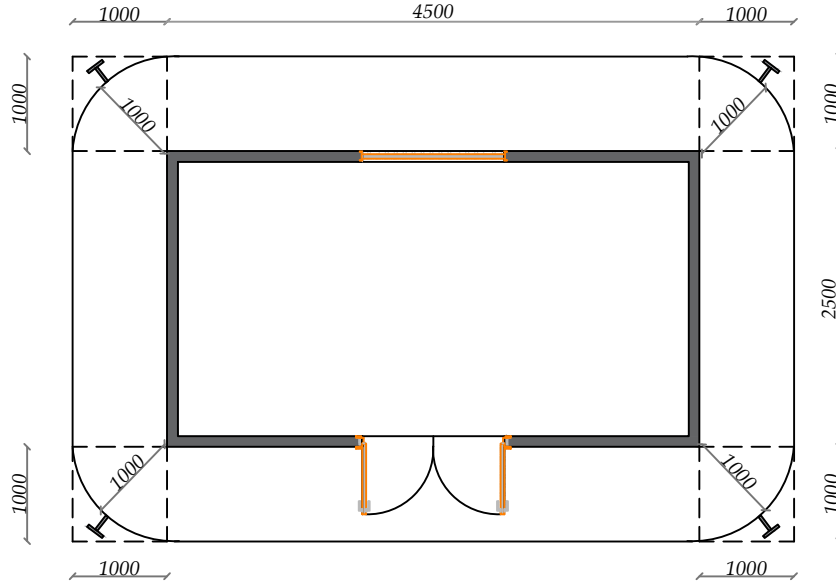
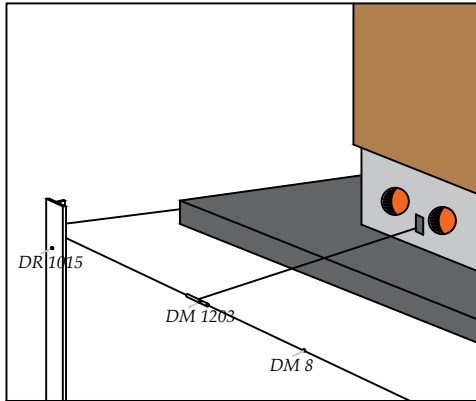

### PARTICOLARE CONNETTORE INTERNO-ESTERNO

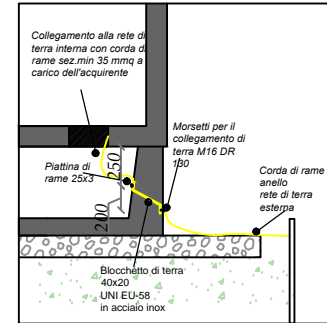

### PARTICOLARE PALETTE DI TERRA

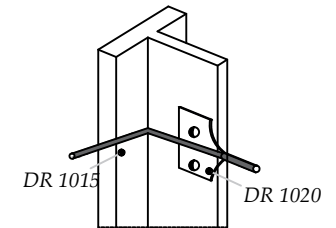

SIGLA	DESCRIZIONE
DC 8	Conduttore a corda di rame Ø 7.56 sez 35 mmq
DM 1203	Morsetto bifilare a compressione
DR 1015	Paletto di terra in profilato di acciaio
DR 1020	Capocorda a compressione diritto per corda di rame Ø 7.56 con attacco piatto a due fori per paletto di ferro

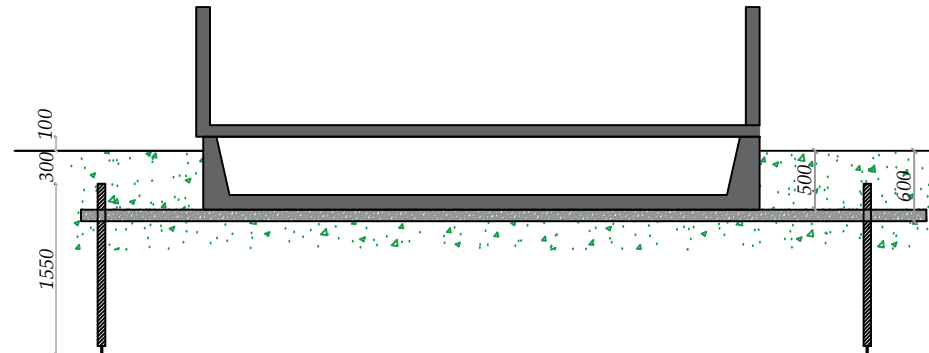

PAG.6/7

**B** GROUPITALIA

Sede Legale: Via Lavinaio, 2 - 83029 - Solofra (AV)  
 Tel +39 0825 535349 Fax +39 0825 535349  
 info@bgroupitalia.it www.bgroupitalia.it

ELABORATI GRAFICI  
**IMPIANTO DI  
 MESSA A TERRA**

RIF.OFFERTA

DATA

CLIENTE

Timbro e firma per accettazione

NOTE:

