

PROGETTO

CABINA PREFABBRICATA REALIZZATA IN CAV-BOX ENEL MOD 374

L'AZIENDA

La società ha sede legale a Solofra (AV) e può essere considerata una delle più dinamiche realtà imprenditoriali della provincia di Avellino, ed opera nel settore della progettazione e realizzazione di impianti elettrici, pubblici, privati ed industriali di media e bassa tensione, produzione e installazione di cabine elettriche Mt/Bt, cabine elettriche prefabbricate omologate ENEL in C.A.V. (cemento armato vibrato), cabine elettriche prefabbricate a pannelli, cabine decomposizione Gas e cabine elettriche metalliche (container metallici) complete di apparecchiature e prodotti per il settore agrozootecnico (silos orizzontali e verticali, muri di contenimento, porcilaie, cuccette, vasche per lo stoccaggio liquami). Il nostro principale obiettivo è soddisfare ogni singola esigenza di ogni singolo Cliente. Per questo motivo abbiamo creato una struttura organizzativa di grande esperienza che, per poter garantire soluzioni personalizzate e innovative nel rispetto delle normative vigenti e dell'ambiente, è in continuo aggiornamento professionale per soddisfare le esigenze dei mercati nazionali e internazionali.

La B Group Italia Srl, implementa, attua e mantiene un Sistema Qualità aziendale efficace ed efficiente secondo lo standard della norma UNI EN ISO 9001:2008

CONTATTI



Sede Amministrativa

Via Lavinaio, n°2 - 83029 - Solofra (AV)

Contatti

telefono: 0825 535349

fax: 0825 535349

e-mail: info@bgroupitalia.it

mail PEC: bgroupsrl@pec.it

sito web : www.bgroupitalia.it

DATI

COMMITTENTE

PROGETTISTA ARCHITETTONICO

PROGETTISTA STRUTTURALE

TIMBRO E FIRMA PER ACCETTAZIONE

DATA

COMMESSA

TAVOLE

LUOGO DI SCARICO

ELABORATI GRAFICI

SCALA

REV.01

REV.02

REV.03

PROGETTO

CABINA PREFABBRICATA REALIZZATA IN CAV-BOX ENEL MOD 374

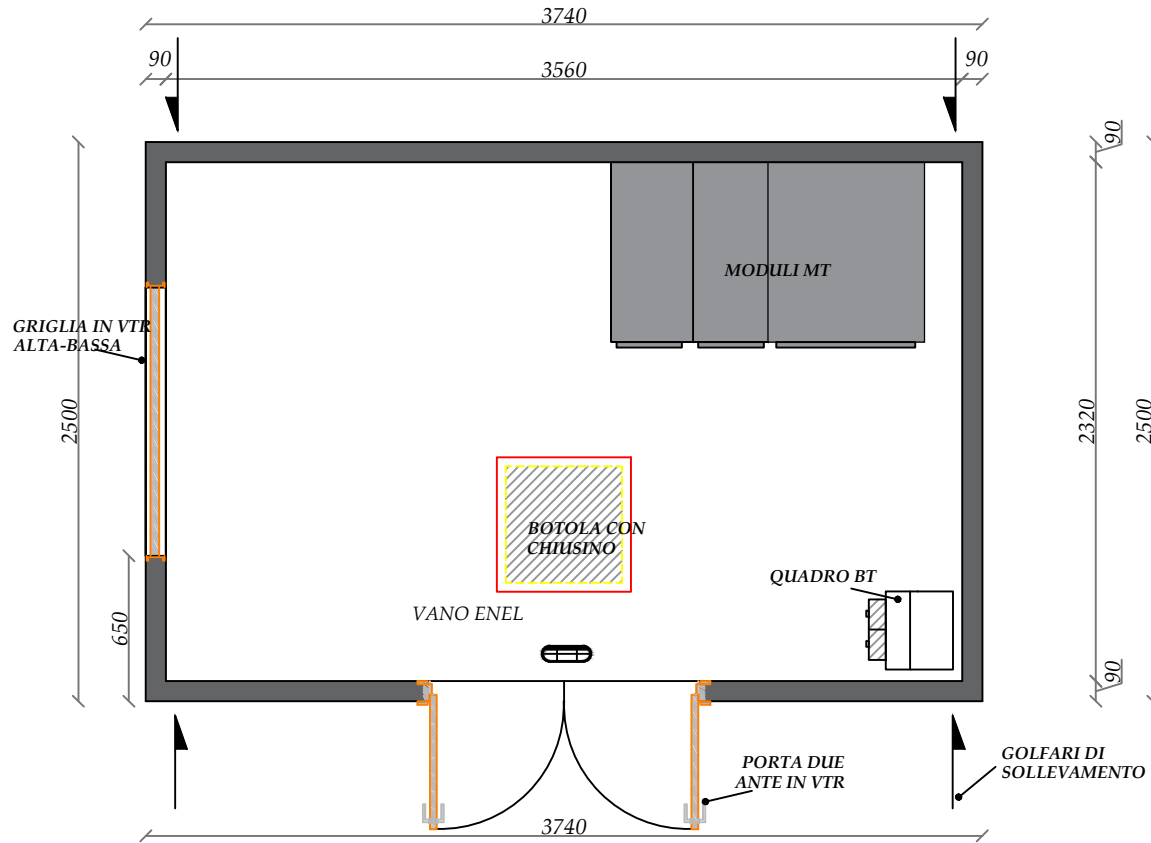





PIANTA

PAG. 1/7

DESCRIZIONE CABINA

Il box sarà realizzato in calcestruzzo armato vibrato a struttura monoblocco, tale da garantire pareti interne lisce senza nervature e una superficie interna costante lungo tutte le sezioni orizzontali. Il calcestruzzo utilizzato per la realizzazione degli elementi costituenti il box, sarà di tipo additivato con idonei fluidificanti-impermeabilizzanti al fine di ottenere un' adeguata protezione contro le infiltrazioni d' acqua per capillarità. Il box assicurerà verso l' esterno, un grado di protezione IP 33 Norme CEI EN 60529. A tale scopo le porte e le finestre utilizzate saranno del tipo omologato e-distribuzione. La B GROUP ITALIA provvederà ad indicare, su di una targa fissata all' interno, lo schema di sollevamento della cabina.

SIMBOLOGIA MATERIALI

-  CEMENTO ARMATO
-  TERRENO
-  MAGRONE
- COLORE PARETE:
 -  BEIGE-MARRONE
 -  GRIGIO SETA

OGGETTI DI FORNITURA

- n° 1 Plotta di copertura removibile per accesso alla vasca 600x600
- n° 1 Porte omologate DS 918 / DS 919
- n° 1 lampade di illuminazione DY3021
- Commutatore interno esterno per rete di terra
- Elementi di copertura cunicolo MT enel
- n° 2 Griglie di areazione omologate e-distribuzione
- Targa di identificazione
- Targa con indicato Schema di sollevamento
- Manto impermeabilizzante
- Flange a frattura prestabilita
- basamento
- rete interna

B GROUP ITALIA

Sede Legale: Via Lavinaio, 2 - 83029 - Solofra (AV)
Tel +39 0825 535349 Fax +39 0825 535349
info@bgroupitalia.it www.bgroupitalia.it

ELABORATI GRAFICI

PIANTA LAYOUT

RIF.OFFERTA

DATA

CLIENTE

Timbro e firma per accettazione

NOTE:

PROGETTO
CABINA PREFABBRICATA REALIZZATA IN CAV-BOX ENEL MOD 374

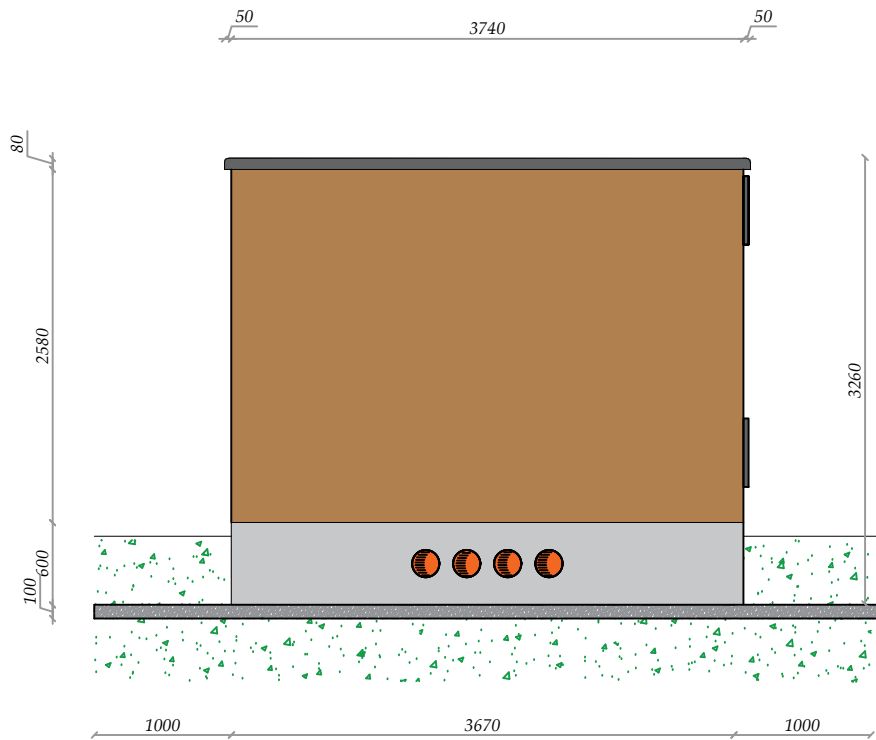

PROSPETTO POSTERIORE

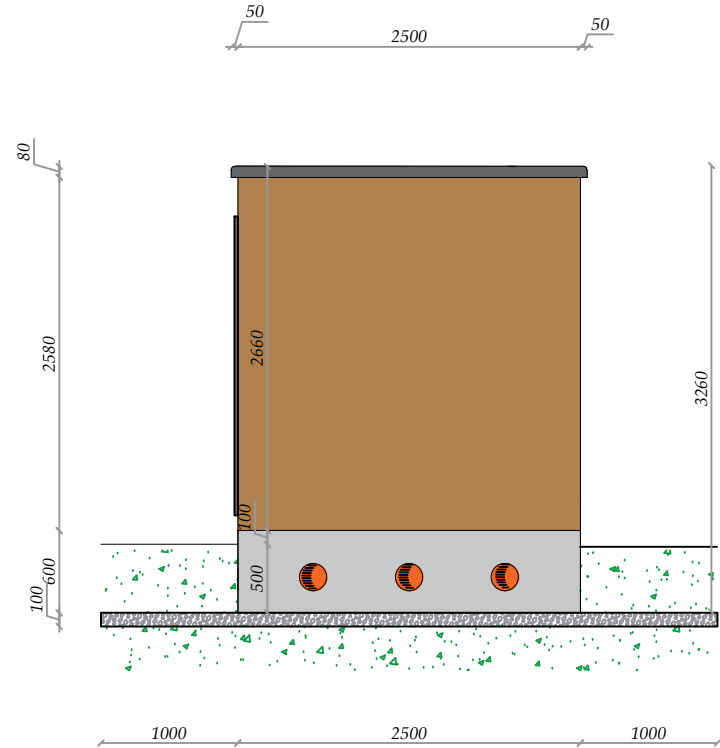

PROSPETTO DX

 Sede Legale: Via Lavinaio, 2 - 83029 - Solofra (AV) Tel +39 0825 535349 Fax +39 0825 535349 info@bgroupitalia.it www.bgroupitalia.it	ELABORATI GRAFICI PROSPETTI	RIF.OFFERTA DATA	CLIENTE Timbro e firma per accettazione	NOTE: _____ _____ _____ _____ _____

PROGETTO

CABINA PREFABBRICATA REALIZZATA IN CAV-BOX ENEL MOD 374

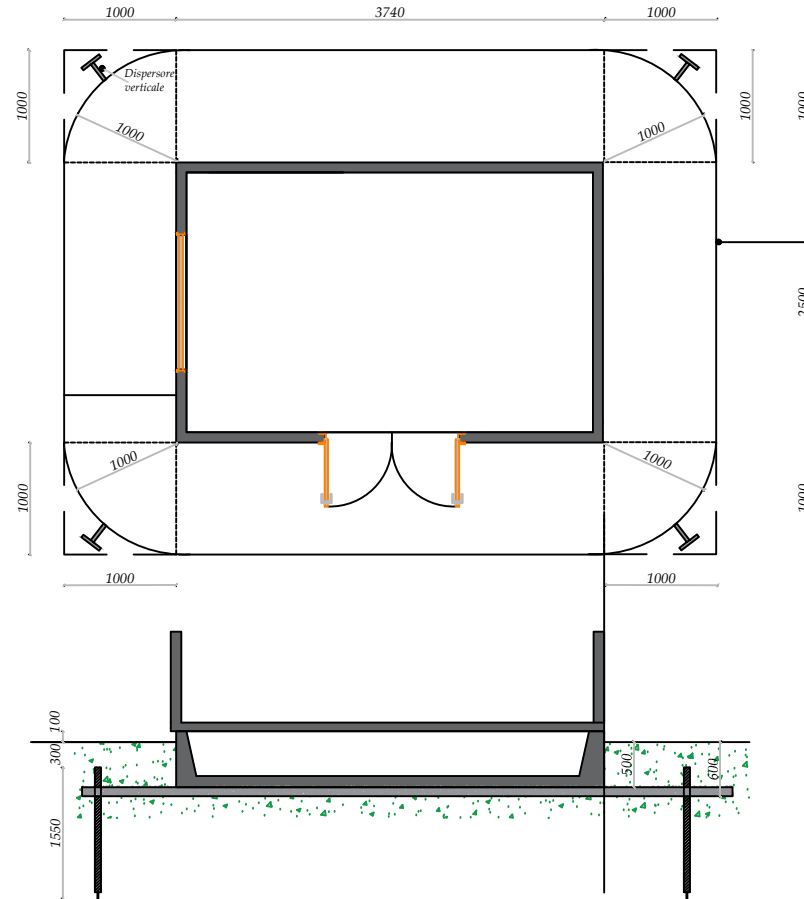
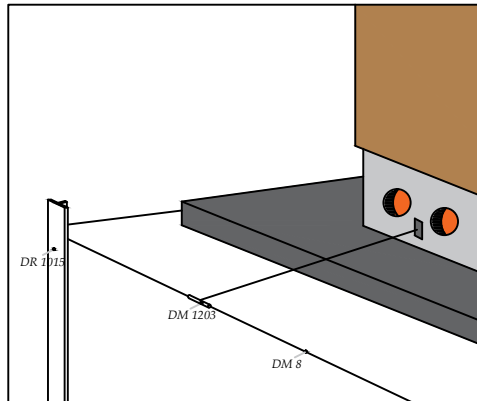

PARTICOLARE CONNETTORE INTERNO-ESTERNO

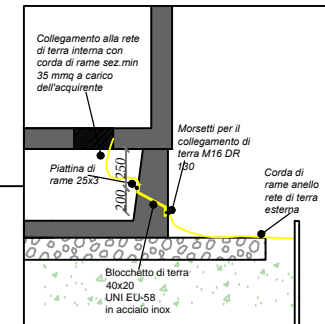

PARTICOLARE PALETTO DI TERRA

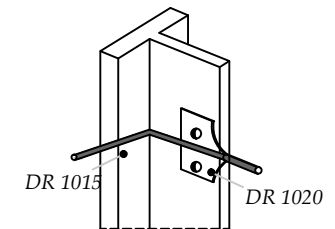

SIGLA	DESCRIZIONE
DC 8	Conduttore a corda di rame Ø 7.56 sez 35 mmq
DM 1203	Morsetto bifilare a compressione
DR 1015	Paletto di terra in profilato di acciaio
DR 1020	Capocorda a compressione diritto per corda di rame Ø 7.56 con attacco piatto a due fori per paletto di ferro

